



# Сборка второй промежуточной части заднего шасси

**22-1** Вторая промежуточная часть заднего шасси

**22-2** Винты 2,3×4 (MD06)

**22-3** Винты 2,3×4 (MP01)

## «Лишние» винты

Не все полученные вами детали необходимы при сборке элементов из того же выпуска. Например, сейчас вы получили набор винтов MP01 (22-3), которые пока не понадобятся — они пригодятся чуть позже. Храните их в надежном месте, не потеряйте, чтобы достать, как только они будут нужны.

ПРИМЕЧАНИЕ: представленные на фото детали могут незначительно отличаться от деталей, полученных с этим выпуском.

## ДЕТАЛИ К ВЫПУСКУ 22

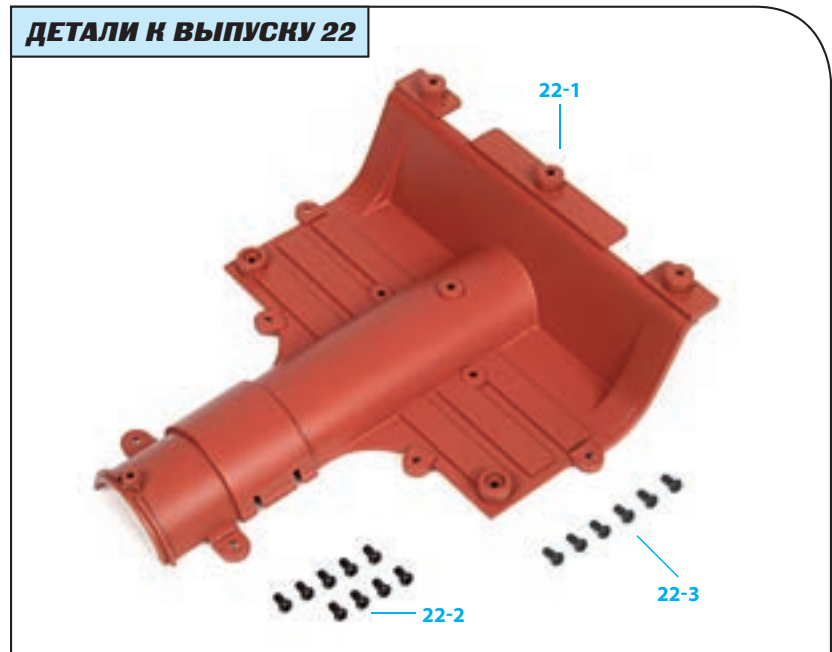

## ИНСТРУКЦИЯ ПО СБОРКЕ

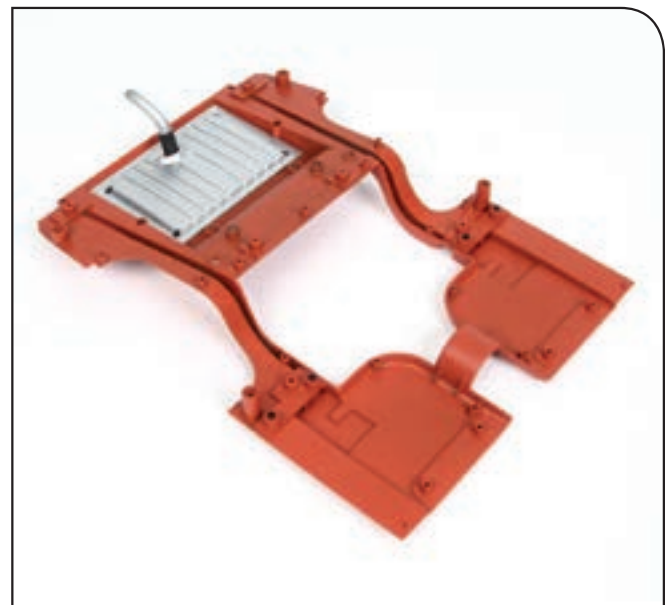
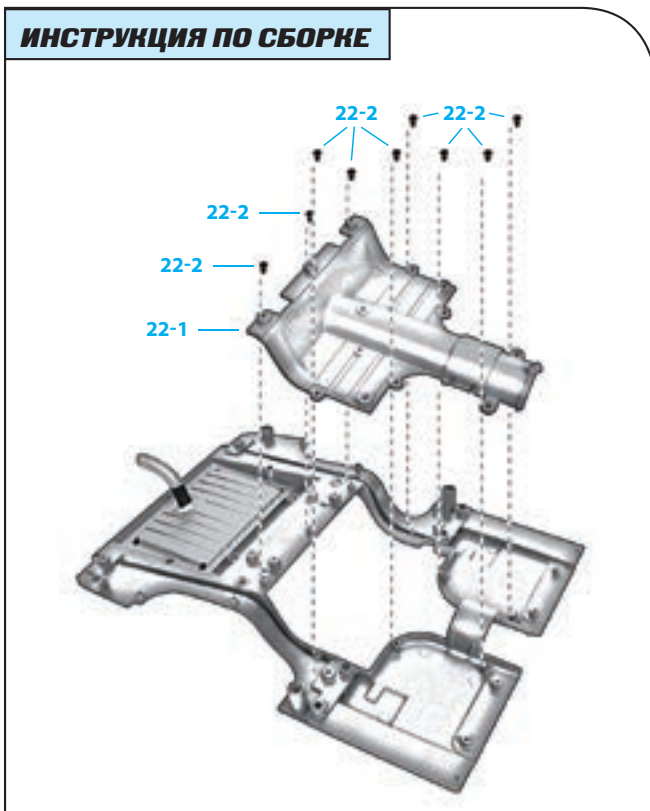

## Шаг 22-А

Возьмите первую промежуточную часть заднего шасси, которую вы собрали в выпуске 21. Расположите ее так, как показано на фото. Помните, что с деталями нужно обращаться очень бережно.

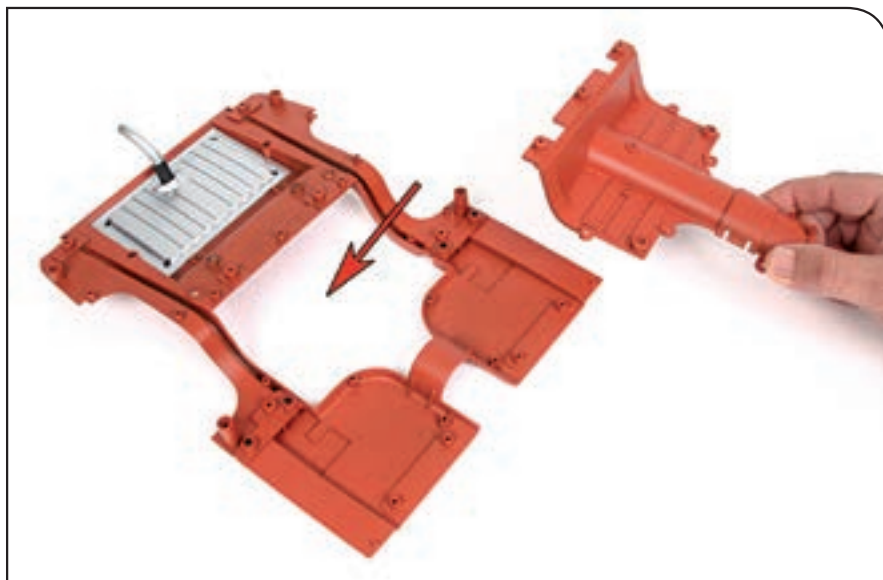

### Шаг 22-В

Наложите вторую промежуточную часть заднего шасси (22-1) по центру первой части.

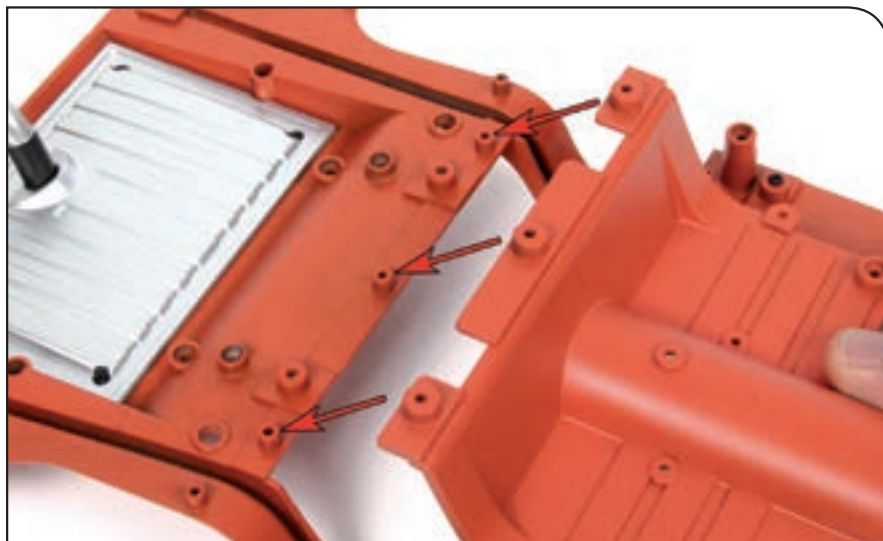

### Шаг 22-С

При правильном размещении новой детали три паза, расположенные в ее верхней части, должны совпасть с тремя выступами на уже собранном шасси — на фото они отмечены стрелками.

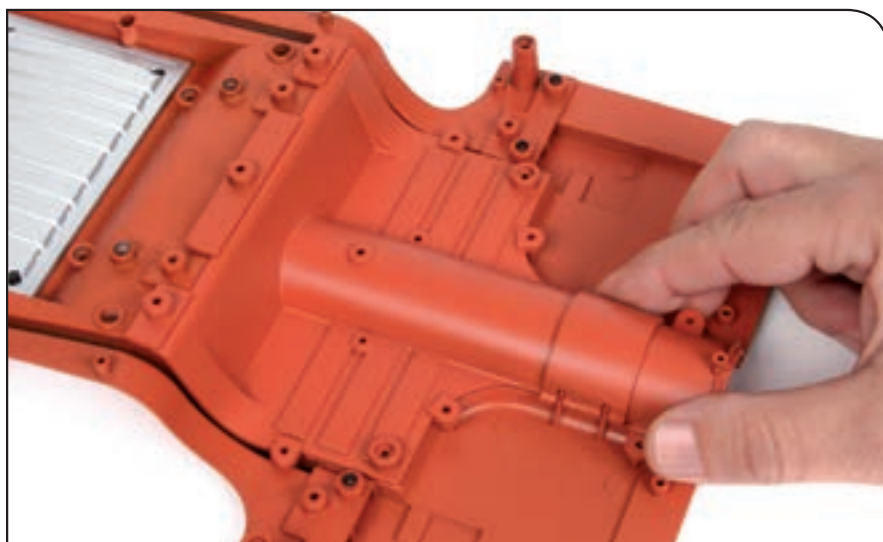

### Шаг 22-Д

Теперь поместите вторую промежуточную часть заднего шасси (22-1) поверх первой. Прижмите ее так, чтобы выступы совпали с пазами.



### Шаг 22-Е

Возьмите винт MD06 (22-2) и вкрутите его в центральное отверстие, отмеченное на фото стрелкой. Не закручивайте его полностью.

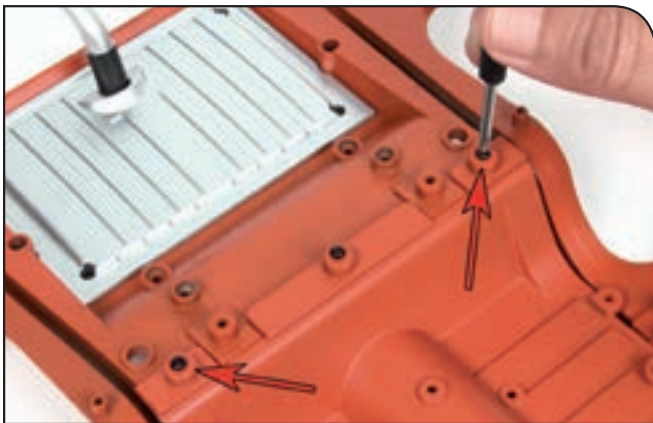

### Шаг 22-F

Закрутите еще два винта MD06, по одному с каждой стороны от центрального, но не слишком сильно.

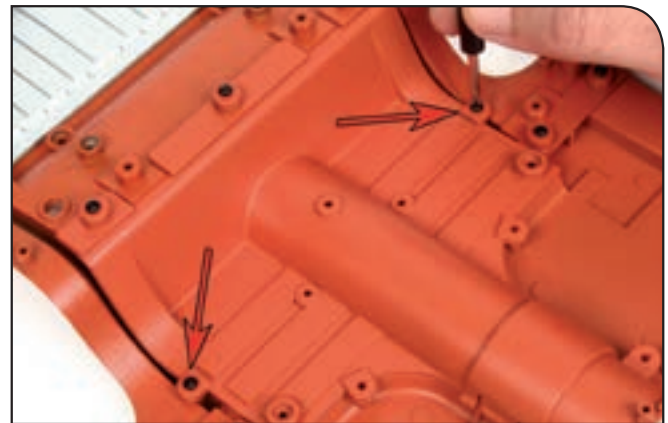

### Шаг 22-G

Следующие два винта MD06 (22-2) вставьте в крепежные отверстия, расположенные внизу. Они помечены на фото стрелками. Не закручивайте их до упора.

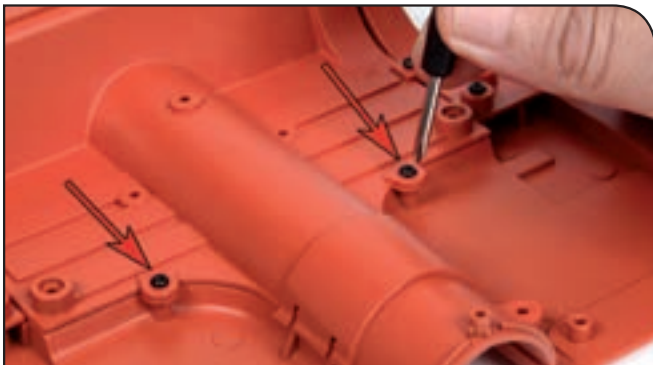

### Шаг 22-H

Следующим шагом будет закручивание винтов MD06 в центральной части новой детали. Поместите по одному винту в каждое отверстие, но не закручивайте их до конца.

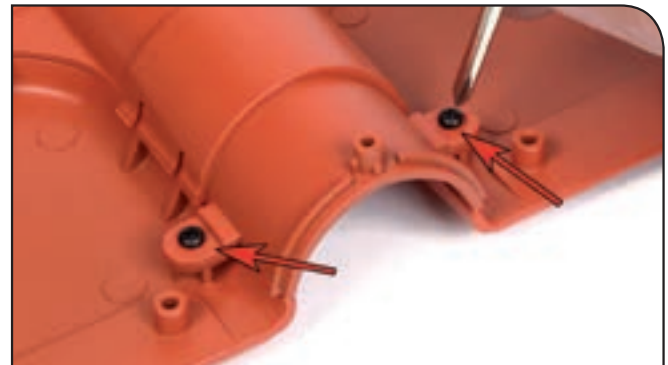

### Шаг 22-I

Вставьте два последних винта MD06 в отверстия, расположенные в нижней части детали — они показаны на фото стрелками. Теперь вы можете закрутить все винты, двигаясь в том же порядке, в каком вы их вставляли, только не нажимайте слишком сильно.



### Шаг 22-Ж

На этом фото представлена собранная часть шасси. По центру будут расположены задние сиденья автомобиля.

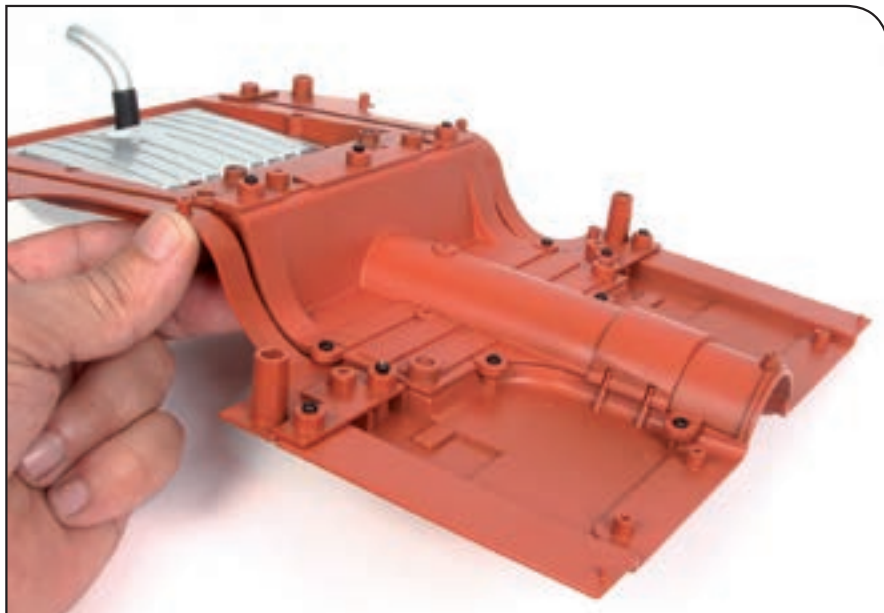

### Шаг 22-К

С другой стороны шасси мы позже установим выхлопные трубы, задний приводной вал и другие элементы.

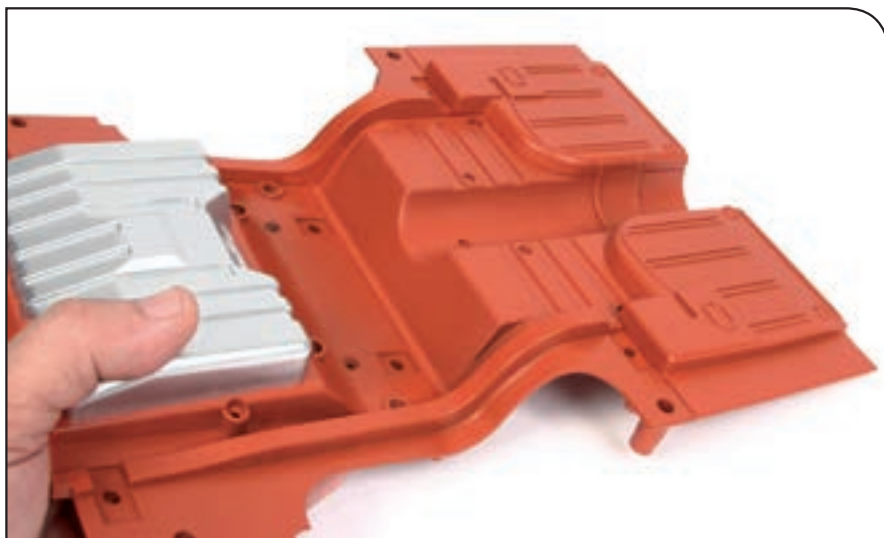

### РЕЗУЛЬТАТ СБОРКИ

Шасси на собранной модели

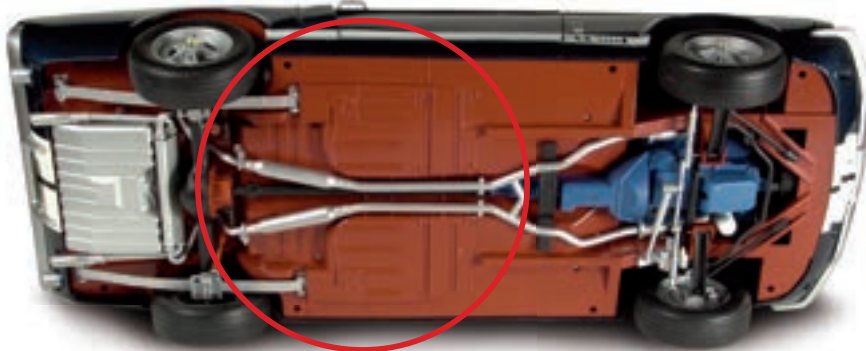

Так ваша модель Ford Mustang Shelby GT-500 (1967) будет выглядеть после сборки.